



# LAVEUSES ESSOREUSES BARRIERES

DBW-70 ET2

## EASY TOUCH 2

Ecran tactile 7", entièrement programmable et convivial ET2, double affichage  
Connexion USB. Logiciel PC gratuit pour la programmation, la traçabilité, l'analyse de données...  
Affichage de vidéos (instructions...)  
37 langues disponibles  
8 signaux pour pompes doseuses en standard

## FONCTIONNALITES

Positionnement automatique du tambour avec frein  
3 entrées d'eau  
WET CLEANING, traçabilité standard  
Modèle bi-énergie électrique - vapeur  
FACTEUR G 375

## EFFICIENCE

Consommation optimisée, ajustement automatique et Optimal loading, ajustement manuel des niveaux d'eau et de produits en fonction de la charge  
Facteur G élevé : humidité résiduelle réduite, temps de séchage réduit  
Water savings : 3 niveaux configurables d'économies

## CONNECTIVITE

Maintenance à distance  
Gestion de la blanchisserie

## ERGONOMIE

Grandes portes de chargement et déchargement  
Ouverture de porte facile par bouton poussoir  
Hauteur de chargement (800 mm bas de porte)

## MAINTENANCE

Composants électriques côté gauche, composants mécaniques côté droit et connexions sur le dessus (protégées des projections d'eau et de produits)  
Vidange centrale standard  
Menu technique : statistiques, alarmes, autotest, récupération de données pour techniciens et maintenance

## AUTRES

2 portes opposées  
Carrosserie en skinplate gris.  
Panneau supérieur, cuve et tambour en inox AISI 304  
Contrôle électronique du balourd par variateur de fréquence  
Chauffage électrique, vapeur ou bi-énergie  
Certifications CE.



## OPTIONS

- Système automatique de pesage sur pieds
- 6 signaux supplémentaires pour pompes doseuses
- Imprimante
- Vapeur basse pression
- Double vidange
- Prélèvement du bain
- Vanne de vidange latérale
- Kit bac à produits 4 compartiments
- UPS onduleur en cas de coupure de courant
- Carrosserie en inox AISI 304
- Rehausse pour hauteur de chargement à 850 mm (bas de porte)
- Cadre inox sanitaire
- Alarme lumineuse de fin de cycle
- Tension marine 440V/60Hz/III sans Neutre (modèles électriques)
- Autre voltage 230V III 50-60 Hz



Intertek



Intertek

DONNEES TECHNIQUES		UNIT.	DBW-70 ET2
<b>TAMBOUR</b>			
Capacité 1:9 / 1:10		Kg	78 / 70
Volume		l	694
Diamètre		mm	800
Profondeur		mm	1.380
Nombre de compartiments		No	2
<b>DONNEES GENERALES</b>			
Vitesse de lavage / essorage		r.p.m.	45 / 920
Facteur G		-	375
Effort dynamique		KN	5,24
Fréquence de l'effort dynamique		Hz	15,4
Niveau sonore		dB	<70
Double vidange		-	OPT
Système de pesage		-	OPT
<b>PORTE</b>			
Hauteur bas de porte		mm	800
Dimensions ouverture tambour		mm	640 x 515 (x2)
Dimensions ouverture cuve		mm	1.402 x 650 (x2)
<b>PUISSANCES</b>			
Moteur		kW	7,5
Chauffage électrique (mod. élec)		kW	45
Puissance max. (modèles électriques)		kW	52,5
Puissance max. (modèles vapeur)		kW	7,5
<b>CONNEXIONS</b>		<b>ELECTRIQUE / BIENERGIE</b>	<b>VAPEUR</b>
Tension 230V - I + N + T	N° x mm2 / A	-	-
Tension 230V - III + T	N° x mm2 / A	4 x 35 / 160A	4 x 2,5 / 16A
Tension 400V - III + N + T	N° x mm2 / A	5 x 16 / 80A	5 x 2,5 / 10A
Entrée vapeur (mod. vapeur)	pouces	3/4"	
Consommation vapeur max. (mod. vapeur)	Kg/h	34,2	
Entrée eau	pouces	1"	
Pression d'eau	Kgs/cm <sup>2</sup>	3-5	
Consommation d'eau maximum*	Lit/h	720	
Vidange	pouces	3"	
Débit vidange	Lit/min	160	
<b>DIMENSIONS / DIMENSIONS D'EMBALLAGE</b>			
Largeur nette / largeur brute	mm	2.061 / 2.310	
Profondeur nette / Profondeur brute	mm	1.098 / 1.300	
Hauteur nette / Hauteur brute	mm	1.581 / 1.742	
Poids net / Poids brut	kg	1.190 / 1.220	
Volume	m3	3,57 / 5,23	

\* Programme N°2, charge 100 %

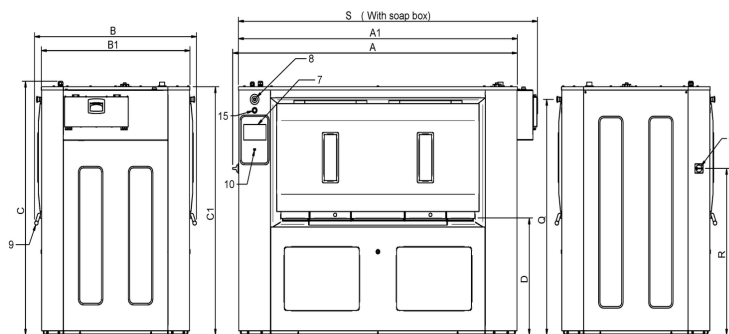

- 1 CONNEXION ELECTRIQUE
- 2 ENTREE EAU FROIDE
- 3 ENTREE EAU DOUCE
- 4 ENTREE EAU CHAUDE
- 5 ENTREE PRODUITS LIQUIDES
- 6 SECTIONNEUR
- 7 PANNEAU DE CONTRÔLE
- 8 ARRÊT D'URGENCE
- 9 OUVERTURE DE PORTE
- 10 PORT USB
- 11 CONNEXION POMPES DOSEUSES
- 12 ENTREE VAPEUR
- 13 EVENT
- 14 EAU FROIDE POUR BACS A PRODUITS
- 15 ROTATION MANUELLE DU TAMBOUR

	A	B	C	A1	B1	C1	D	E	F	G	H	I	J	K	L	M	N	O	P	Q	R	S	T	U
DBW 70	2104	1196	1612	2061	1098	1581	745	152	138	206	263	330	397	482	956	163	103	126	956	1499	1059	2210	45	125